

# Генеральный план, совмещенный с проектом планировки д.Березовая Слободка. Схема транспортной инфраструктуры и планируемого размещения объектов капитального строительства местного значения, М 1:2000.

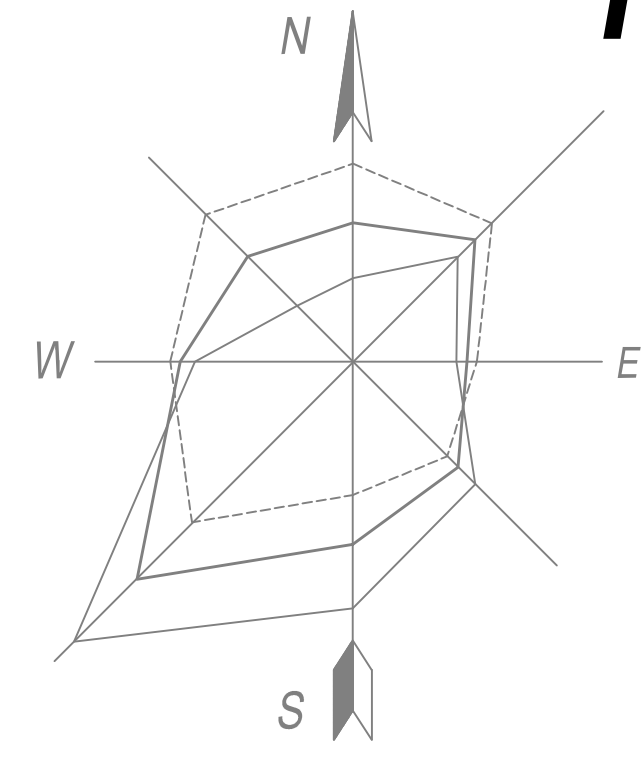

## УСЛОВНЫЕ ОБОЗНАЧЕНИЯ

- Существующая граница
- Проектируемая граница
- Граница проекта планировки (30га)
- Постройки неогнестойкие жилые
- Постройки огнестойкие нежилые
- Постройки неогнестойкие нежилые
- Подземный кабель связи
- Линии напряжения 0,4Кв.
- Линии напряжения 10Кв.
- Существующий водопровод
- Существующая канализация
- Существующая теплотрасса
- Существующий газопровод
- Существующий газопровод (нанесен по материалам согласования Г.д.МО Нюксеница)
- Проектируемые здания на первую очередь
- Проектируемые здания на расчетный срок

ЭКСПЛИКАЦИЯ ЗДАНИЙ И СООРУЖЕНИЙ		
N п/п	Наименование	количество
Существующие объекты		
1	Детский сад на 25 мест	1
2	Общественная школа на 40 мест	1
3	Клуб	1
4	Магазин	3
5	Почта	1
6	Церковь	1
7	Проведение СПК колхоза "Прикуонский"	1
8	ФАП	1
Проектируемые объекты		
9	Проектируемый многоквартирный жилой дом на первую очередь	47
10	Проектируемый многоквартирный жилой дом на расчетный срок	28
11	Детский сад на 12 мест объединенный с начальной школой на 25 мест на 1 очередь	1
12	Магазин смешанной торговли на Р.С.	1
13	Кафе на 20 мест на Р.С.	1
14	Дом детского творчества на Р.С.	1

## Общественно-деловые зоны

- Территории общественной застройки
- Улицы в красных линиях

## Производственные зоны

- Территории коммунально-складской застройки
- Территории промышленных предприятий

## Зоны рекреационного назначения

- Зеленые насаждения общего пользования

## Зоны сельскохозяйственного назначения

- Огороды, пашни

## Зоны специального назначения

- Озеленение I пояса охраны водозабора
- Озеленение санитарно-защитных зон
- Внос по мере амортизации, запрещение нового жилищного строительства
- Кладбище

- Пояса охраны артезианских скважин согласно СанПиН 2.1.4.027-95

- 1% подтопление (92,32м БС)
- 4% подтопление (89,90м БС)
- Необходимы мероприятия по инженерной подготовке

## Транспортная инфраструктура

- автодорога регионального значения
- поселковая дорога
- главная улица
- основная улица в жилой застройке
- второстепенная улица в жилой застройке
- основная улица в промышленной и коммунально-складских зонах
- второстепенная улица в промышленной и коммунально-складских зонах



ТЕХНИКО-ЭКОНОМИЧЕСКИЕ ПОКАЗАТЕЛИ				
N	Наименование	Единица измерения	I очередь	Р.С.
ОБЩИЕ ДАННЫЕ				
1.	Численность населения (чел)	407	480	510
2.	Средний состав семьи (чел)	2,7	2,7	2,7
3.	Обеспеченность жильем фондом (м <sup>2</sup> /чел)	26,3	30	35
4.	Общая площадь жилого фонда (м <sup>2</sup> )	10704	14400	17850
5.	Количество квартир	144	191	219
ТЕРРИТОРИИ, га				
6.	Площадь населенного пункта - всего	96,9	98,63	98,63
6.1	Территория жилой застройки:			
	территория массовой застройки	31,3	31,3	36,3
	территория индивидуальной застройки	19,9	30,0	35,0
	территория многоквартирной застройки	1,29	1,3	1,3
6.2	Территория общественной застройки	2,81	3,57	4,77
6.3	Территория коммунально-складской застройки	1,94	10,2	10,2
6.4	Территория промышленной застройки	3,83	5,95	5,95
6.5	Территория зеленых насаждений общего пользования, в том числе озеленение	50,0	16,77	10,21
6.6	Улицы, проезды, проходы, площади в пределах красных линий	6,05	22,63	24,82
6.7	Озеленение специального назначения:			
	Озеленение парков, скважин, арт. скважин	-	4,92	4,92
	Озеленение санитарно-защитных зон и орошаемой зоны СПЗ	-	0,1	0,1
	Озеленение специального назначения	-	4,82	4,82
6.8	Территория специального назначения	0,58	0,6	0,6
6.9	Прочие территории	10,41	2,89	0,86
7.	Сербитуты*			
7.1	Территория санитарно-защитных зон*	50,26	46,0	46,0
7.2	Возвращенная зона*	46,59	47,13	47,13

ЭКСПЛИКАЦИЯ ПРОМЫШЛЕННЫХ И КОММУНАЛЬНО-СКЛАДСКИХ ОБЪЕКТОВ					
N п/п	Наименование	отрасль	Стратегический класс	СЗЗ по СанПиН, м	кол-во шт.
1	Котельная	производство тепловой энергии	V	50	1
2	Склад	коммунально-складская	V	50	5
3	Гаражи	коммунально-складская	V	50	3
4	Силосные ямы	сельское хозяйство	V	50	4
5	Кладбище	спец. назначения	IV	100	1
6	Цех хлебопечения	пищевая	V	50	1
7	ГРП	-	-	-	1
8	Коробник на 200 голов	животноводство	III	300	1
9	Свинарник	животноводство	III	300	1
10	Зерносклад	сельское хозяйство	V	50	3
11	Пилорама	деревообработка	IV	100	1
12	Стойка, ремонт техники	транспортная инфраструктура	III	300	1
13	Склад труб	коммунально-складская	IV	100	1
14	ЦБЗ	строительная промышленность	II	500	1
15	Гаражи с/х техники	коммунально-складская	III	300	1
16	Предприятия V класса опасности	промышленное производство	IV-V	50-100	3

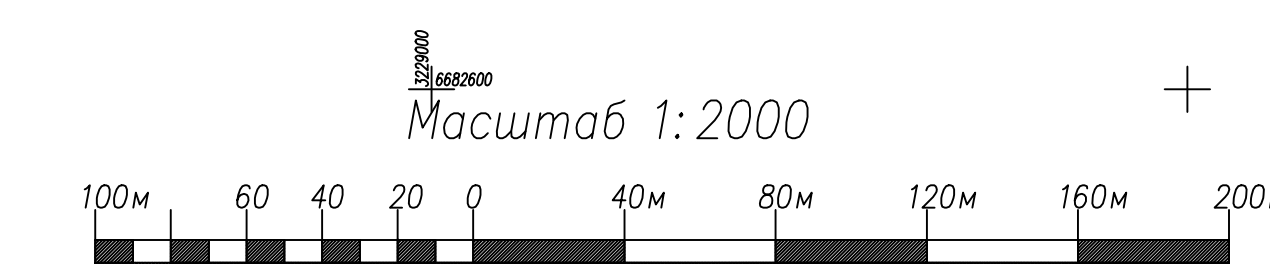

Объект 1090	
Имя	Комплексный проект генерального плана муниципального образования Нюксеница Нюксеницкого муниципального района Вологодской области и проекта землепользования и застройки муниципального образования
Фамилия	Генеральный план в Березовой Слободке совмещенный с проектом планировки
Инициалы	Схема транспортной инфраструктуры и планируемого размещения объектов капитального строительства
Имя	ООО "Глобальное АПИИП Бюро"